

Bruksanvisning

Pfaff 335

V I K T I G T

FÖR UNDVIKANDE AV STÖRNINGAR OCH SKADOR MÅSTE NEDANSTÅENDE PUNKTER OVILLKORLIGEN BEAKTAS.

- * Innan maskinen tas i bruk första gången skall den rengöras grundligt samt smörjas noggrant (se sid 2-3 och 9-10)
- * Kontrollera att nätspänningen stämmer överens med den på motorskylten angivna spänningen. Om den inte gör det, får maskinen på inga villkor anslutas.
- * Handhjulet skall alltid rotera mot Dig. Gör det inte det, måste ledningarna i motorn skiftas.
- * Under de två första veckorna skall maskinen köras med endast 3/4 av den högsta hastigheten.
- * Försäkra Dig om att trådtilldragaren alltid är i högsta position när materialet skall tas ur maskinen. (På maskiner med underklass -900/ går denna upp automatiskt efter sömnaden.)

SÄKERHETSINSTRUKTIONER

- * Maskinen får endast användas för det ändamål den designats. Vid ombyggnad till annat utförande måste hänsyn tas till gällande säkerhetsbestämmelser.
- * Maskinen får ej användas utan de säkerhetsanordningar som den utrustats med.
- * Maskinen får endast kopplas på och användas av personer som fått instruktioner.
- * Vid byte av delar (t ex nål, pressarfot, stygnplåt, matare, spole), när maskinen träds eller lämnas samt vid underhållsarbeten måste maskinen först stängas av antingen med huvudströmbrytaren eller genom att dra ur kontakten.
- * Innan underhålls- och reparationsarbeten skall utföras på pneumatiska utrustningar måste man se till att den inte är ansluten till källan för lufttillförseln. Enda undantaget är då kompetent fackpersonal gör justeringar och tester.
- * Arbeten med den elektriska utrustningen på maskinen måste göras av elektriker eller annan person, som fått noggranna instruktioner.

NÅL- OCH TRÅDTABELL

Modell Ausführung Model Version Tipo de máquina	Nålgrovlek Nadelstärke (Nm)** Needle size (Nm)** Grosneur de l'aiguille (Nm)** Grosor de la aguja (Nm)**	Baumwolle Cotton Coton Algodón	Siden Seide Silk Sole Seda	Syntet Synthetic Synthétique Fil sintéticos	Linne Leinen Linen Lin Hilo de lino	Nålsystem Nadelsystem Needle system Système d'aiguille Sistema de agujas
B*	80	60-50	100	120-100		
	90	50-40	80	100- 80	70	134-35 (190***)
	100	40-30	70	80- 60	60	

*B = för medeltjocka material

**Nm = nålgrovlek i 1/100 mm

*** endast på ukl -17/04

SMÖRJNING

Innan maskinen startas första gången skall den regöras noggrant. Ge maskinen några droppar olja på de punkter som markerats med pilar i fig 1 -6. Därefter skall maskinen smörjas två gånger i veckan. Använd endast olja typ PENSYL 176.

Håll en till två droppar olja varje dag i griparbanan.

Smörja en gång om året kugghjulsflanken tunt med smörjfett.

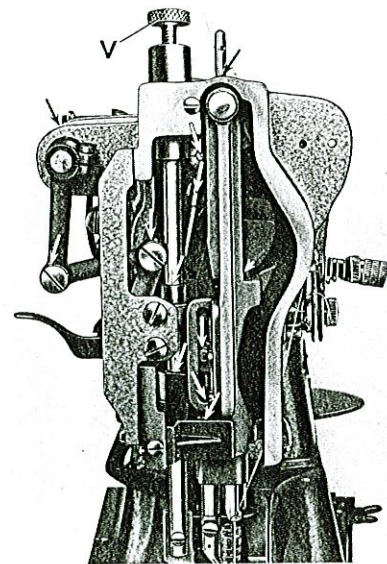

Fig. 1

R 7766

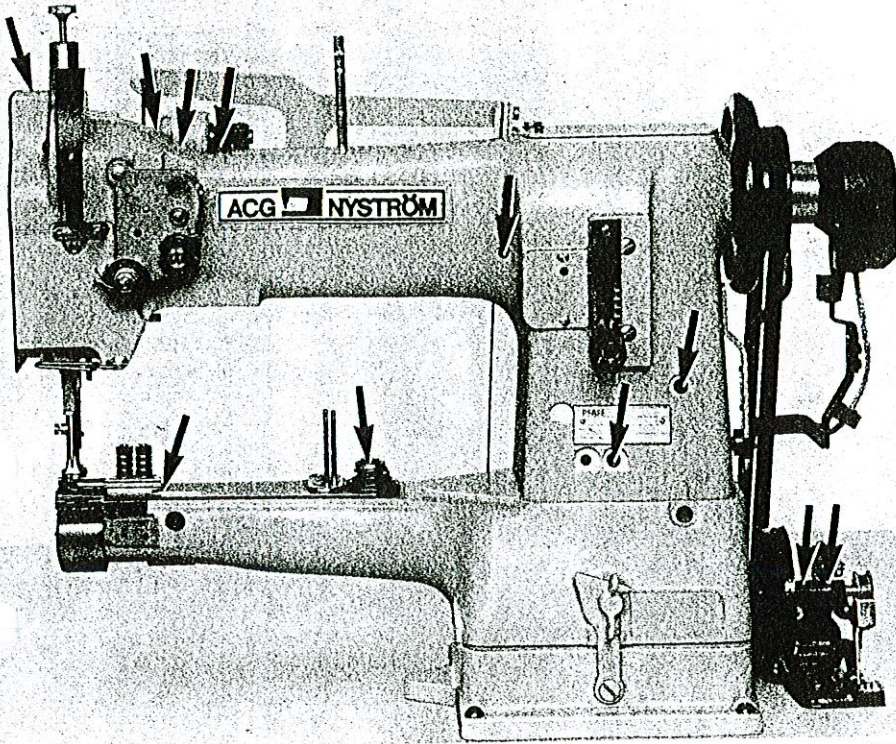

Fig. 2

R 17 324 a

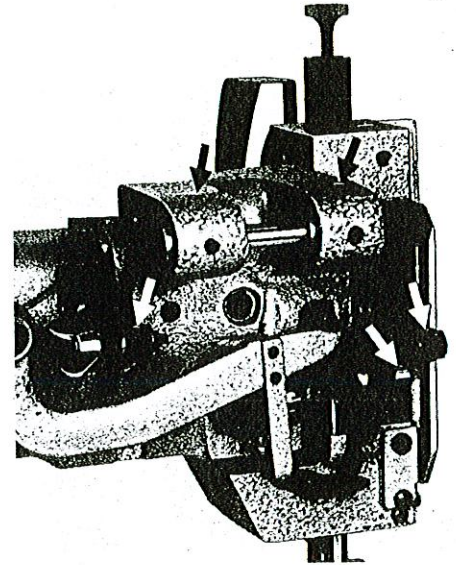

Fig. 3

R 13 582

SMÖRJNING

För att komma åt smörjpunkterna på bild 6 lossas först vingmuttern 1 och haken 2 vrids åt vänster. Därefter lutar man överdelen åt bakåt.

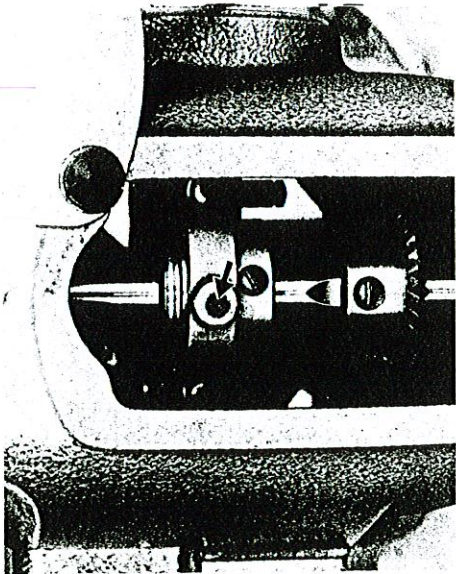

Fig. 4

R 12 840

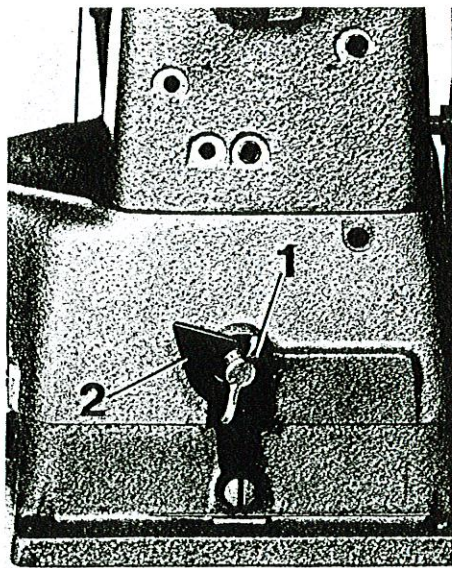

Fig. 5

R 12 844 A

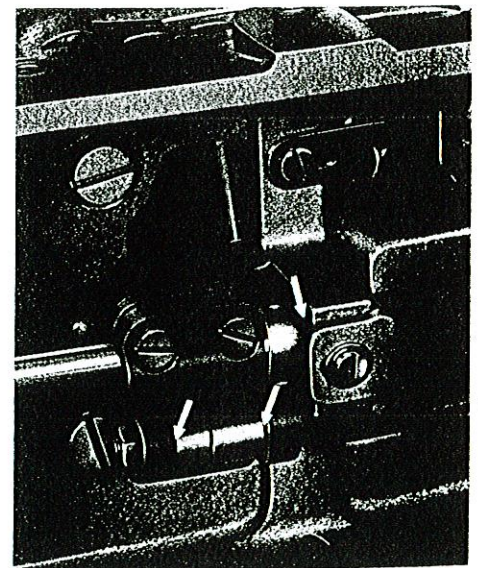

Fig. 6

R 7760

ISÄTTNING AV NÅLEN

Stäng av maskinen.

Ställ nålstången i högsta läge.
Lossa nålskruven (se pilen) och för upp nålen så långt det går. Den långa skåran i nålen skall vara vänd åt vänster.

Drag åt nålskruven igen.

OBS! Använd endast nålsystem 134-35

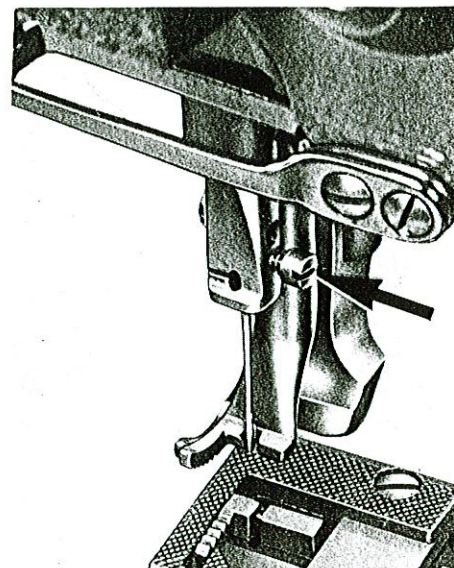

Fig. 7

SPOLNING AV UNDERTRÅD

Placera en trådrulle på trådstället.
Drag tråden genom ögla 2, spänskivorna 3 och genom skåran på spolen.
För att starta spolverket trycker man på spak 6 men håller i trådändan tills spolen gått runt några varv. Reglera mängden spoltråd med skruv 7, skruva in för mer tråd och ut för mindre.
Om tråden skulle spolas ojämnt, lossa skruv 4 och justera spänningen.
Reglera trådspänningen genom att vrida muttern. Åt höger = hårdare spänning, åt vänster = lösare.

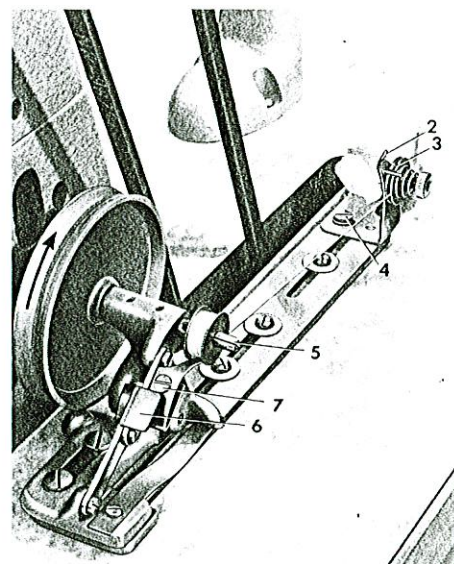

Fig. 9

R 7894

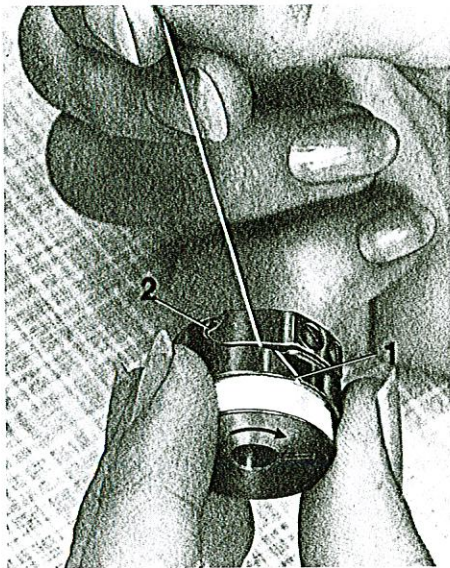

Fig. 10

R 9783

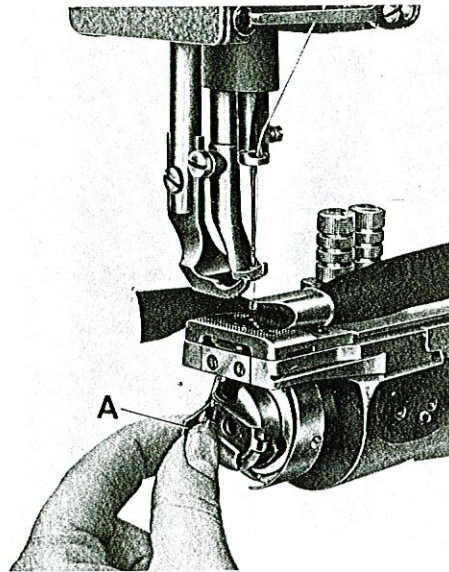

Fig. 11

R 7762

TRÄDNING OCH ISÄTTNING AV SPOLKAPSEL

Sätt spolen i spolkapseln. Drag in tråden i slits 1 under spänningsfjädersn, tills den kommer fram igen bakom den fjäderande tungan 2. Drag ut tråden ca 5 cm.

Stäng av maskinen

Vrid handhjulet tills nålstången står i sitt högsta läge.

Tag bort kåpan. Öppna spärrhake A och sätt in spolkapseln tillsammans med den fyllda spolen i griparen enligt fig 11.

Sätt tillbaka kåpan.

TRÄDNING AV ÖVERTRÅDEN

Stäng av maskinen

Träd nålen enligt fig 8:

Träd tråden genom trådföraren 3, från vänster genom trådtilldragaren 4, med-sols runt och mellan spännbrickorna 5, underifrån genom trådföraren 6, därefter upp genom fjädern 7, upp genom trådföraren 8, genom spak 9 och ner genom förarna 10 och 11 och slutligen genom öglan på nålstången.

Träd nålen från vänster till höger och drag ut en 6-7 cm lång trådända.

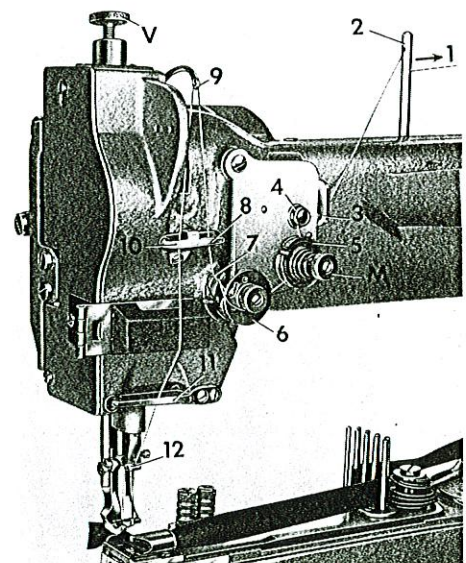

Fig. 8

R 7812

UPPDRAGNING AV UNDERTRÅDEN

Håll i övertråden och vrid handhjulet i sömnadsriktningen tills en ögla av undertråden kommer upp ur stygnplåts-hålet.

Drag upp tråden och lägg den tillsammans med övertråden bakåt under pressarfoten.

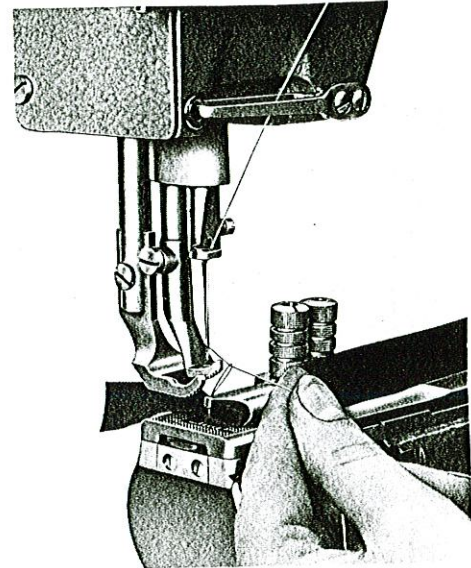

Fig. 12

JUSTERING AV STYGNLÅNGDEN

Vrid skruvmuttern S åt vänster för längre stygn.

Vrid åt höger för kortare stygn.

REGLING

För reglering av sömmen skjut spaken med skruvmuttern S uppåt och håll den där.

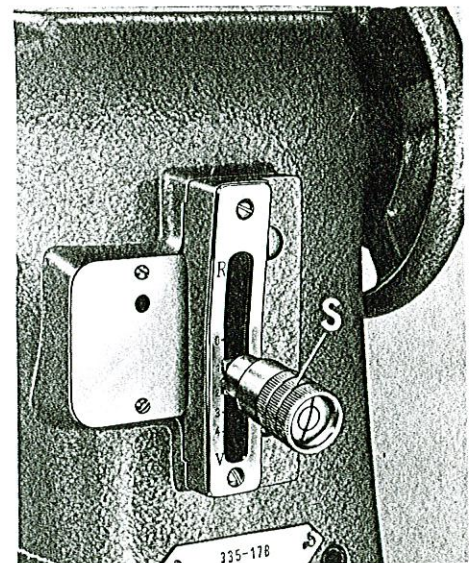

Fig. 13

TRÅDSPÄNNING

Justera över- och undertrådsspänningen så, att båda trådarna möts och bildar slingor mitt i materialet (fig 14).

Övertrådsspänningen för lös eller undertrådsspänningen för hård (fig 15).

Övertrådsspänningen för hård eller undertrådsspänningen för lös (fig 16).



Fig. 14

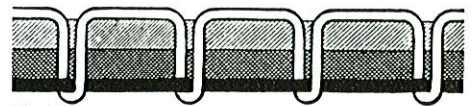

Fig. 15



Fig. 16

JUSTERING AV ÖVERTRÅDSSPÄNNINGEN

Vrid skruv 1 åt höger för hårdare spänning.

Vrid skruv 1 åt vänster för lösare spänning.

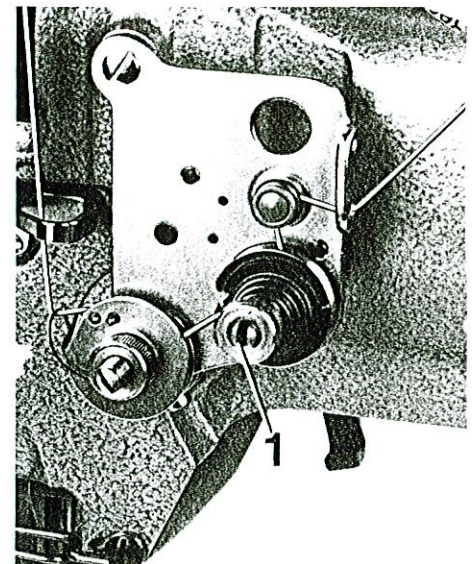
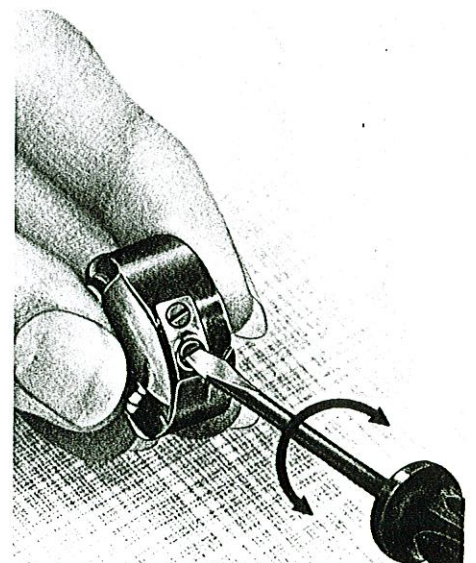

Fig. 17

JUSTERING AV UNDERTRÅDSSPÄNNINGEN

Vrid skruven åt höger för hårdare spänning.

Vrid skruven åt vänster för lösare spänning.



JUSTERING AV TRYCKET PÅ MATERIALET

Justera trycket så, att sömnadsgodset matas jämnt utan att skadas av matartänderna.

Vrid skruv 1 åt höger för ökning av trycket.

Vrid skruv 1 åt vänster för minskning av trycket.

PRESSARFOTSLYFT

Pressarfoten kan lyftas antingen med handspaken eller med vänstra pedalen.

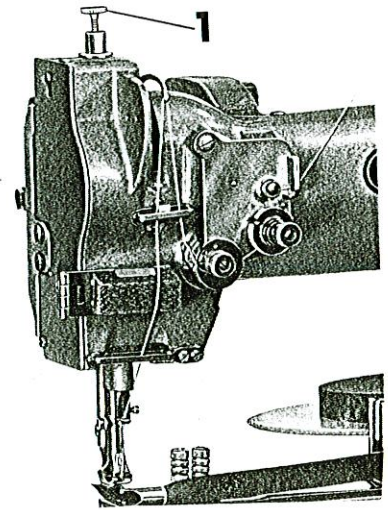

Fig. 18

JUSTERING AV PRESSARFOTSLYFTET

Stäng av maskinen.

Lossa vingmutter 1 och skjut spaken nedåt för mindre lyft och uppåt för högre lyft.

Drag åt vingmutter 1 igen.

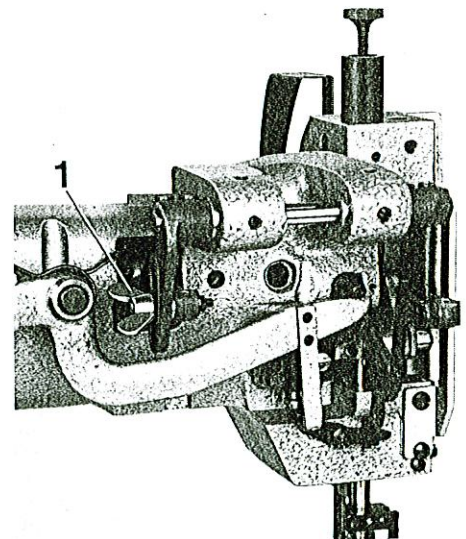

Fig. 20

BYTE AV MATARFOT OCH PRESSARFOT

Stäng av maskinen.

Lyft pressarfotsstängningen och vrid handhjulet tills nålstängningen nått högsta position.

Lossa skruv 1 och tag bort matarfoten genom att försiktigt vrida den åt höger och vänster.

Sätt i den nya matarfoten, tryck upp den så långt det går och justera den, så att nålen kommer exakt i mitten av nålhålet.

För byte av pressarfot, skruva loss skruv 2 och tag försiktigt bort pressarfoten.

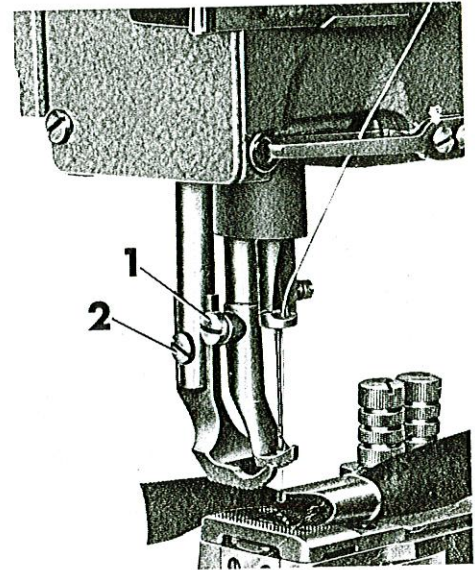

Fig. 21

RENGÖRING

Stäng av maskinen.

Avlägsna varje dag damm, som har fastnat mellan gripare, stygnplåt och matare. Då och då skall maskinen rengöras grundligt.

För att göra detta, lyft apparatplattan med muttrarna 1 och sväng ut den eller lossa skruvarna 2 och tag bort plattan. Lossa skruvarna 3 och 4 och tag bort stygnplåt och matare. Rengör alla delar omsorgsfullt och montera tillbaka dem i omvänd ordning.

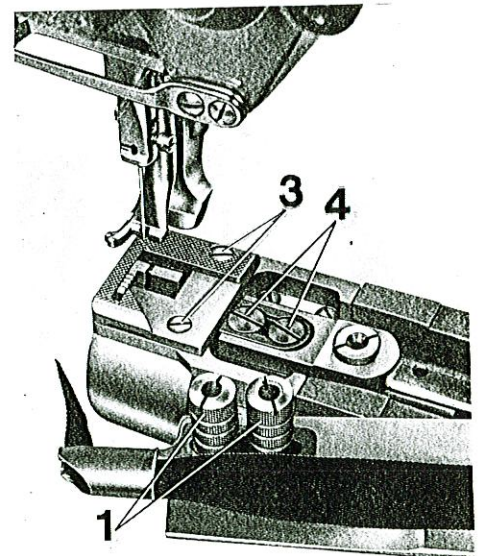
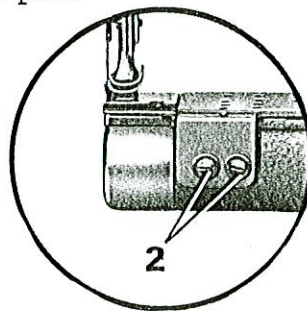



Fig. 22

RENGÖRING AV GRIPAREN

Stäng av maskinen.
Ställ nålstång och trådtilldragarspak i högsta läge. Tag bort spol kapsel och spole. Skruva ur skruvarna 1 och tag bort fästet för kapseln. Tag bort skruv 2 och avlägsna griparbygeln. Vrid handhjulet tills spets 4 står i samma höjd som griparspetsen 5. Tag bort spol kapselns undre del åt vänster.

 Använd aldrig metallföremål för rengöring av griparen.

Hopsättning av griparen sker i omvänd ordning. Se till att positionsfingret på spol kapseln kommer in i spår 7 och att bakre delen av griparbygeln 3 skjuts in i fördjupningen.

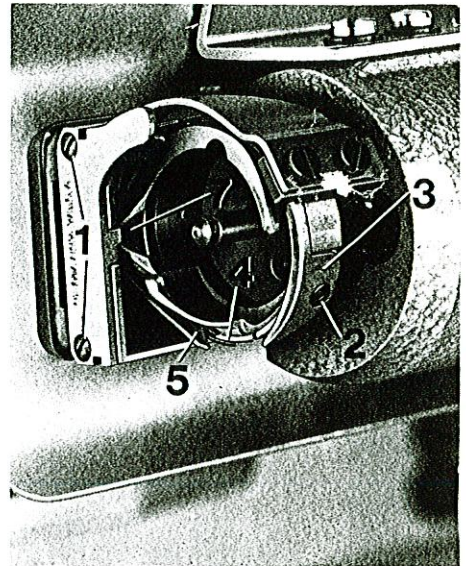

Fig. 23

REMSKYDD PÅ HANDHJULET

Stäng av maskinen.

Skruva fast remskyddet 1 på fäste 3 med de två skruvarna 2 och justera in det så att reminloppet är säkert avskärmat.

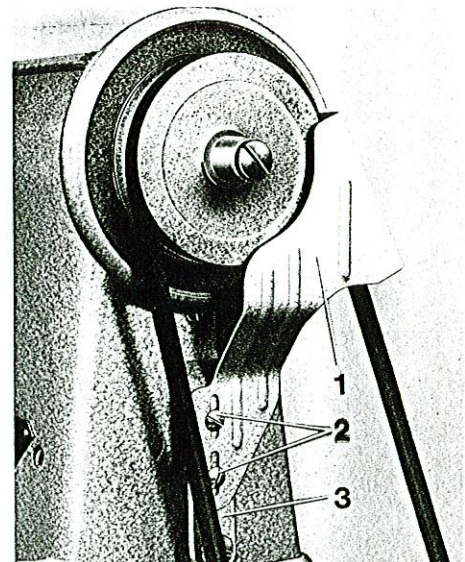

Fig. 24

OBSERVERA!
Starta ej maskinen utan remskydd!

REMSKYDD UNDER BORDSSKIVAN

Stäng av maskinen.

Justera remskyddet så att både motor-skivan och kilremmen löper fritt. Skruva åt.

JUSTERING AV GRIPARE OCH NÅLHÖJD

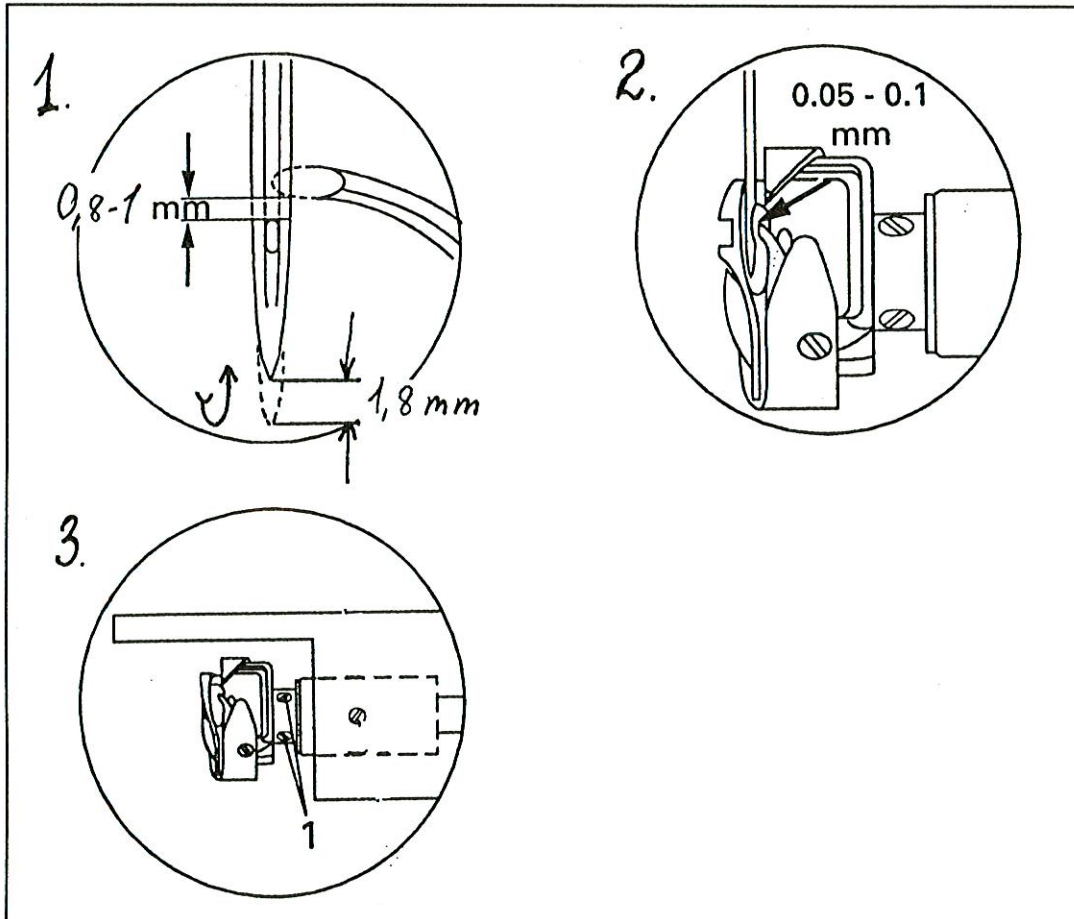

- Vrid handhjulet i varvriktningen så att nålen är i nedre vändläge.
- Efter nedre vändläge, fortsatt vrid handhjulet så att nålen stiger 1,8 mm. I detta läge skall griparspetsen vara mittför nålens mitt, se bild 1.
- Justera med att lossa skruvar 1, se bild 3.
- Vrid och ställ griparen som bild 1 och 2 visar. Drag åt skruvarna.

- Vid problem, eller för justering av nålstångshöjd, kontakta ACG Nyströms servicemekaniker, tel 033-17 88 00